

スリットクリエイター（アスファルト舗装仕様）（縦断用）

道路側溝用 ハイテン鋼製埋設スリット排水蓋 T-25 サイドスリット型

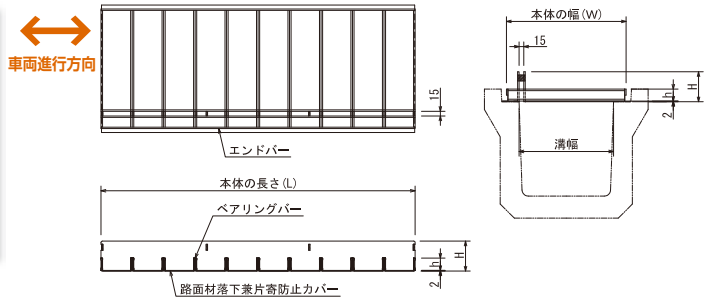
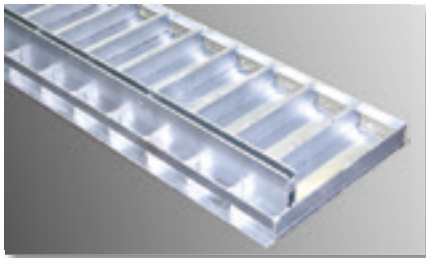

溝幅 (mm)	本体			
	形式記号	寸法 (mm) W×L×h+2 (H)	重量 (kg)	価格 (円/枚)
250	SC-CJ-S	330×998×32+2 (90)	20.9	25,500
300	SC-CJ-S	380×998×38+2 (95)	24.6	30,300
400	SC-CJ-S	480×998×50+2 (110)	33.2	36,100
500	SC-CJ-S	590×998×60+2 (125)	43.4	45,300

※スリット部のスキマ幅は15mmが標準ですが狭くすることも可能です。
 ※スリット高さは舗装材の厚みに合わせて製作することも可能です。
 ※T-25以下の荷重でも製作可能です。
 ※排水性舗装にも対応可能です。
 ※横断で使用する場合は、仕様が変わるため、別途ご相談ください。

道路側溝用 ハイテン鋼製埋設スリット排水蓋 T-25 グレーチング付サイドスリット型

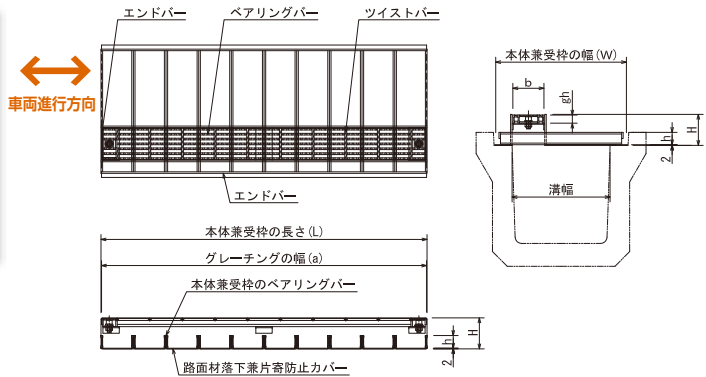
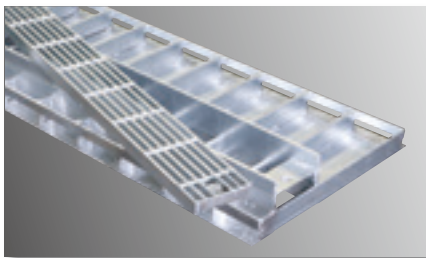

溝幅 (mm)	本体兼受枠				グレーチング			
	形式記号	寸法 (mm) W×L×h+2 (H)	重量 (kg)	価格 (円/枚)	形式記号	寸法 (mm) a×b×gh	重量 (kg)	価格 (円/枚)
250	SC-CJ-SG	330×998×32+2 (90)	19.5	28,400	C-NBH	995×95×25	6.1	7,600
300	SC-CJ-SG	380×998×38+2 (95)	23.2	33,200	C-NBH	995×95×25	6.1	7,600
400	SC-CJ-SG	480×998×50+2 (110)	31.8	38,900	C-NBH	995×95×25	6.1	7,600
500	SC-CJ-SG	590×998×60+2 (125)	42.0	48,200	C-NBH	995×95×25	6.1	7,600

※スキマ幅は100mmが標準ですが狭くすることも可能です。
 ※スリット高さは舗装材の厚みに合わせて製作することも可能です。
 ※T-25以下の荷重でも製作可能です。

※排水性舗装にも対応可能です。
 ※グレーチングはあらゆる目でも製作可能です。
 ※横断で使用する場合は、仕様が変わるため、別途ご相談ください。

道路側溝用 ハイテック鋼製埋設スリット排水蓋 T-25 センタースリット型

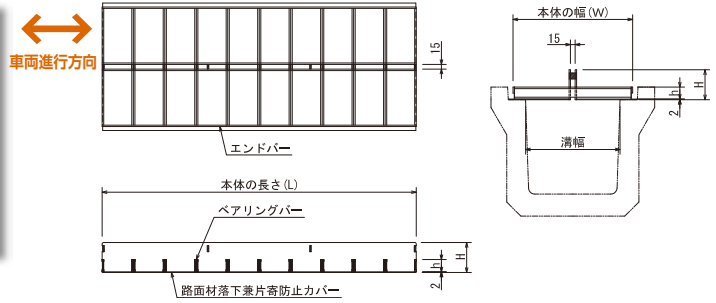
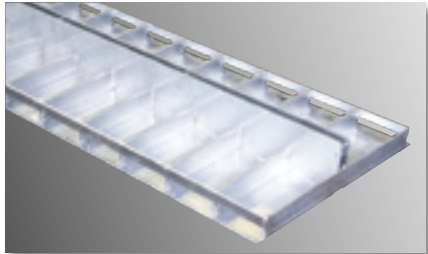

溝幅 (mm)	本体			
	形式記号	寸法 (mm) W×L×h+2 (H)	重量 (kg)	価格 (円/枚)
250	SC-CJ-C	330×998×32+2 (90)	20.9	25,500
300	SC-CJ-C	380×998×38+2 (95)	24.6	30,300
400	SC-CJ-C	480×998×50+2 (110)	33.2	36,100
500	SC-CJ-C	590×998×60+2 (125)	43.4	45,300

※スリット部のスキマ幅は 15mm が標準ですが狭くすることも可能です。
 ※スリット高さは舗装材の厚みに合わせて製作することも可能です。
 ※T-25 以下の荷重でも製作可能です。
 ※排水性舗装にも対応可能です。
 ※横断で使用する場合は、仕様が変わるため、別途ご相談ください。

道路側溝用 ハイテック鋼製埋設スリット排水蓋 T-25 グレーチング付センタースリット型

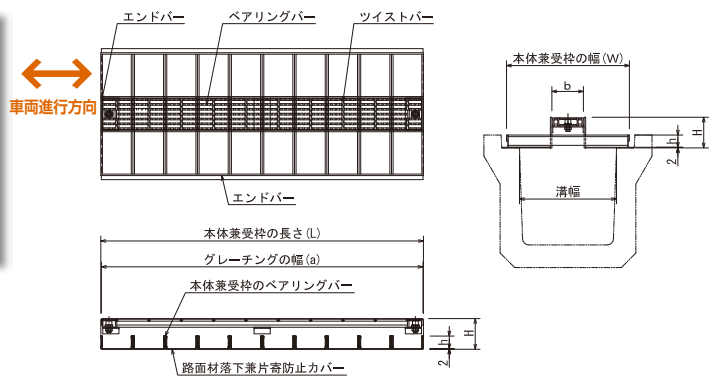
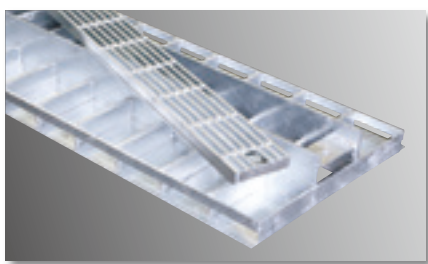

溝幅 (mm)	本体兼受枠				グレーチング			
	形式記号	寸法 (mm) W×L×h+2 (H)	重量 (kg)	価格 (円/枚)	形式記号	寸法 (mm) a×b×gh	重量 (kg)	価格 (円/枚)
250	SC-CJ-CG	330×998×32+2 (90)	19.5	28,400	C-NBH	995×95×25	6.1	7,600
300	SC-CJ-CG	380×998×38+2 (95)	23.2	33,200	C-NBH	995×95×25	6.1	7,600
400	SC-CJ-CG	480×998×50+2 (110)	31.8	38,900	C-NBH	995×95×25	6.1	7,600
500	SC-CJ-CG	590×998×60+2 (125)	42.0	48,200	C-NBH	995×95×25	6.1	7,600

※スキマ幅は 100mm が標準ですが狭くすることも可能です。
 ※スリット高さは舗装材の厚みに合わせて製作することも可能です。
 ※T-25 以下の荷重でも製作可能です。
 ※排水性舗装にも対応可能です。
 ※グレーチングはあら目でも製作可能です。
 ※横断で使用する場合は、仕様が変わるため、別途ご相談ください。

1) 本体価格表は消費税を含んでおりません。 2) 定価で50,000円未満の発送については、運賃3,000円のご負担をお願いします。

スリットクリエイター（アスファルト舗装仕様）（縦断用）

道路側溝用 ハイテン鋼製埋設スリット排水蓋 T-25 点検蓋

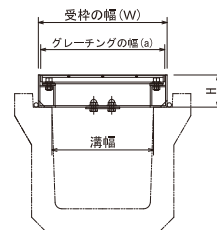
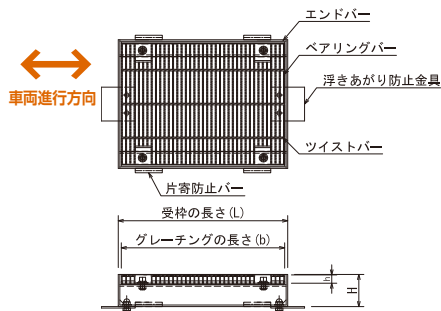
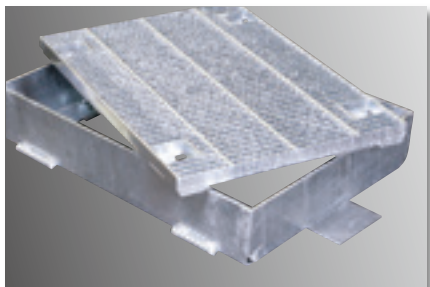

ゴムキャップ
価格 550 円 / 個 (税抜)



溝幅 (mm)	グレーチング				受 枠			
	形式記号	寸法 (mm) a×b×h	重量 (kg)	価格 (円 / 枚)	形式記号	寸法 (mm) W×L×H	重量 (kg)	価格 (円 / 枚)
250	C-KBH	316×482×25	9.1	8,800	C-4LBT	330×500×90	12.8	22,400
300	C-KBH	366×482×25	10.3	10,100	C-4LBT	380×500×95	13.8	23,000
400	C-NBH	466×485×32	18.7	21,600	C-4LBT	480×500×110	16.4	24,300
500	C-NBH	576×485×38	26.4	30,400	C-4LBT	590×500×125	19.1	27,600

- ※ T-25 以下の荷重でも製作可能です。
- ※ グレーチングはあら目でも製作可能です。
- ※ 横断で使用する場合は、仕様が変わるため、別途ご相談ください。

U字溝用 ハイテン鋼製埋設スリット排水蓋 T-14 サイドスリット型

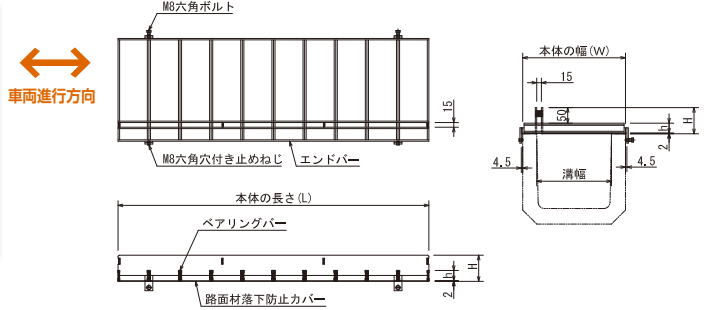
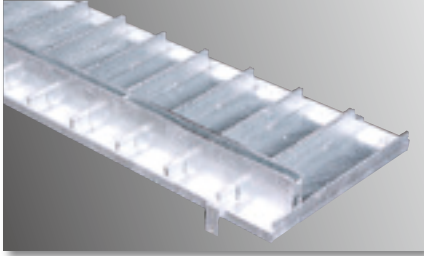

溝幅 (mm)	本体			
	形式記号	寸法 (mm) W×L×h+2 (H)	重量 (kg)	価格 (円/枚)
150	SC-CU-S	210×998×25+2 (77)	12.4	23,500
180	SC-CU-S	250×998×25+2 (77)	15.0	24,300
240	SC-CU-S	330×998×32+2 (84)	19.6	25,500
300	SC-CU-S	400×998×38+2 (90)	24.2	30,300

※スリット部のスキマ幅は15mmが標準ですが狭くすることも可能です。
 ※スリット高さは舗装材の厚みに合わせて製作することも可能です。
 ※T-14以下の荷重でも製作可能です。
 ※排水性舗装にも対応可能です。
 ※横断で使用する場合は、仕様が変わるため、別途ご相談ください。

U字溝用 ハイテン鋼製埋設スリット排水蓋 T-14 グレーチング付サイドスリット型

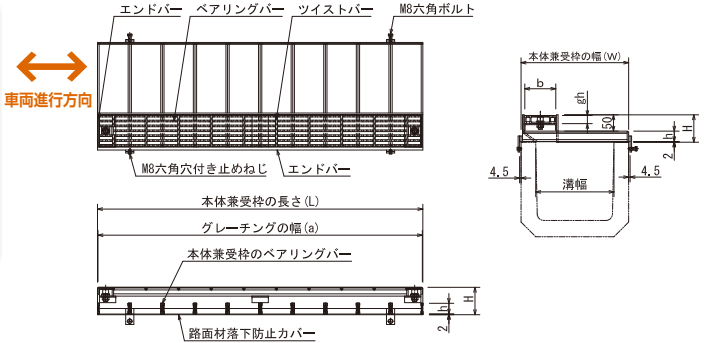
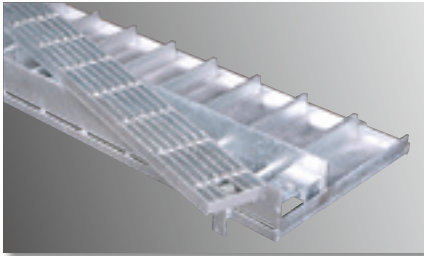

溝幅 (mm)	本体兼受枠				グレーチング			
	形式記号	寸法 (mm) W×L×h+2 (H)	重量 (kg)	価格 (円/枚)	形式記号	寸法 (mm) a×b×gh	重量 (kg)	価格 (円/枚)
150	SC-CU-SG	210×998×25+2 (77)	11.0	26,400	C-NBH	995×95×25	6.1	7,600
180	SC-CU-SG	250×998×25+2 (77)	13.6	27,300	C-NBH	995×95×25	6.1	7,600
240	SC-CU-SG	330×998×32+2 (84)	18.2	28,400	C-NBH	995×95×25	6.1	7,600
300	SC-CU-SG	400×998×38+2 (90)	22.8	33,200	C-NBH	995×95×25	6.1	7,600

※スキマ幅は100mmが標準ですが狭くすることも可能です。
 ※スリット高さは舗装材の厚みに合わせて製作することも可能です。
 ※T-14以下の荷重でも製作可能です。

※排水性舗装にも対応可能です。
 ※グレーチングはあらかじめ製作可能です。
 ※横断で使用する場合は、仕様が変わるため、別途ご相談ください。

1) 本体価格表は消費税を含んでおりません。 2) 定価で50,000円未満の発送については、運賃3,000円のご負担をお願いします。

スリットクリエイター（アスファルト舗装仕様）（縦断用）

U字溝用 ハイテン鋼製埋設スリット排水蓋 T-14 センタースリット型

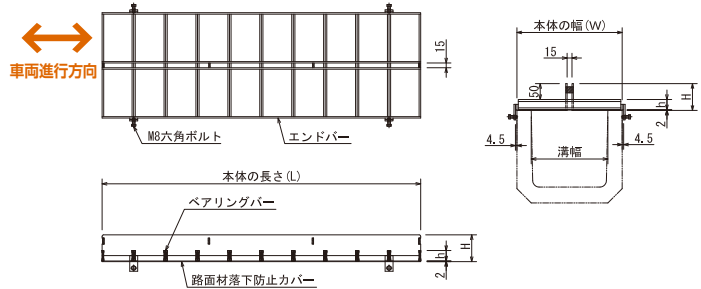
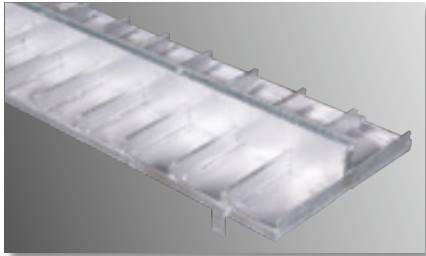

溝幅 (mm)	本体			
	形式記号	寸法 (mm) W×L×h+2 (H)	重量 (kg)	価格 (円/枚)
150	SC-CU-C	210×998×25+2 (77)	12.4	23,500
180	SC-CU-C	250×998×25+2 (77)	15.0	24,300
240	SC-CU-C	330×998×32+2 (84)	19.6	25,500
300	SC-CU-C	400×998×38+2 (90)	24.2	30,300

※スリット部のスキマ幅は15mmが標準ですが狭くすることも可能です。
 ※スリット高さは舗装材の厚みに合わせて製作することも可能です。
 ※T-14以下の荷重でも製作可能です。
 ※排水性舗装にも対応可能です。
 ※横断で使用する場合は、仕様が変わるため、別途ご相談ください。

U字溝用 ハイテン鋼製埋設スリット排水蓋 T-14 グレーチング付センタースリット型

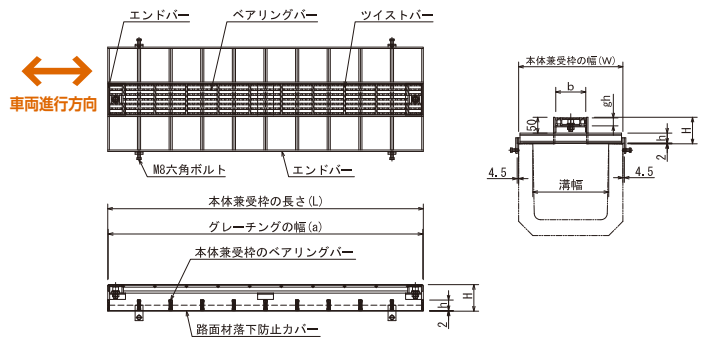
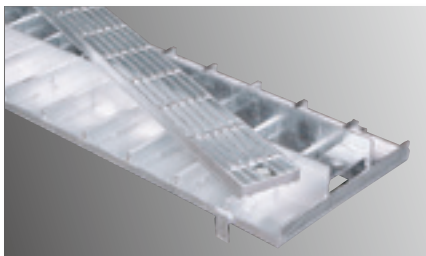

溝幅 (mm)	本体兼受枠				グレーチング			
	形式記号	寸法 (mm) W×L×h+2 (H)	重量 (kg)	価格 (円/枚)	形式記号	寸法 (mm) a×b×gh	重量 (kg)	価格 (円/枚)
150	SC-CU-CG	210×998×25+2 (77)	11.0	26,400	C-NBH	995×95×25	6.1	7,600
180	SC-CU-CG	250×998×25+2 (77)	13.6	27,300	C-NBH	995×95×25	6.1	7,600
240	SC-CU-CG	330×998×32+2 (84)	18.2	28,400	C-NBH	995×95×25	6.1	7,600
300	SC-CU-CG	400×998×38+2 (90)	22.8	33,200	C-NBH	995×95×25	6.1	7,600

※スキマ幅は100mmが標準ですが狭くすることも可能です。
 ※スリット高さは舗装材の厚みに合わせて製作することも可能です。
 ※T-14以下の荷重でも製作可能です。

※排水性舗装にも対応可能です。
 ※グレーチングはあらゆる目でも製作可能です。
 ※横断で使用する場合は、仕様が変わるため、別途ご相談ください。

U字溝用 ハイテン鋼製埋設スリット排水蓋 T-14 点検蓋

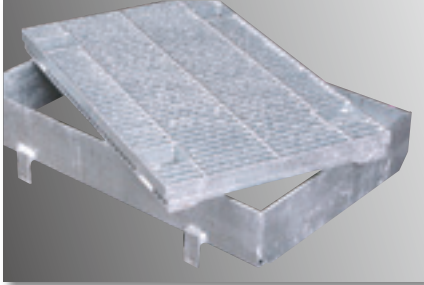

ゴムキャップ
価格 550円/個 (税抜)

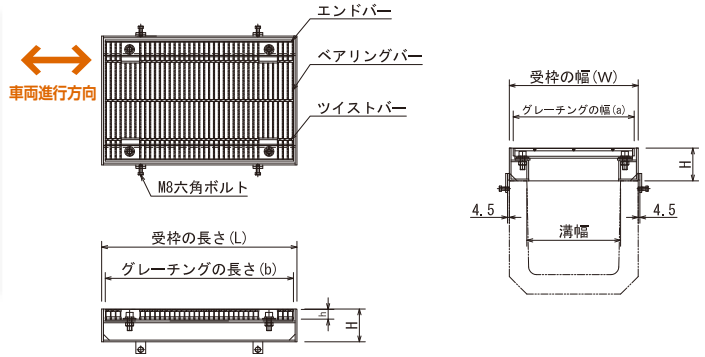

溝幅 (mm)	グレーチング				受枠			
	形式記号	寸法 (mm) a×b×h	重量 (kg)	価格 (円/枚)	形式記号	寸法 (mm) W×L×H	重量 (kg)	価格 (円/枚)
150	C-KBH	196×482×25	4.9	6,600	C-2LBT	210×500×77	7.6	14,100
180	C-KBH	236×482×25	5.7	7,600	C-2LBT	250×500×77	8.3	15,700
240	C-KBH	316×482×25	7.5	8,800	C-2LBT	330×500×84	10.2	17,400
300	C-KBH	386×482×25	9.0	10,100	C-2LBT	400×500×90	11.6	18,000

- ※ T-14 以下の荷重でも製作可能です。
- ※ グレーチングはあら目でも製作可能です。
- ※ 横断で使用する場合は、仕様が変わるため、別途ご相談ください。

点検蓋のバリエーション

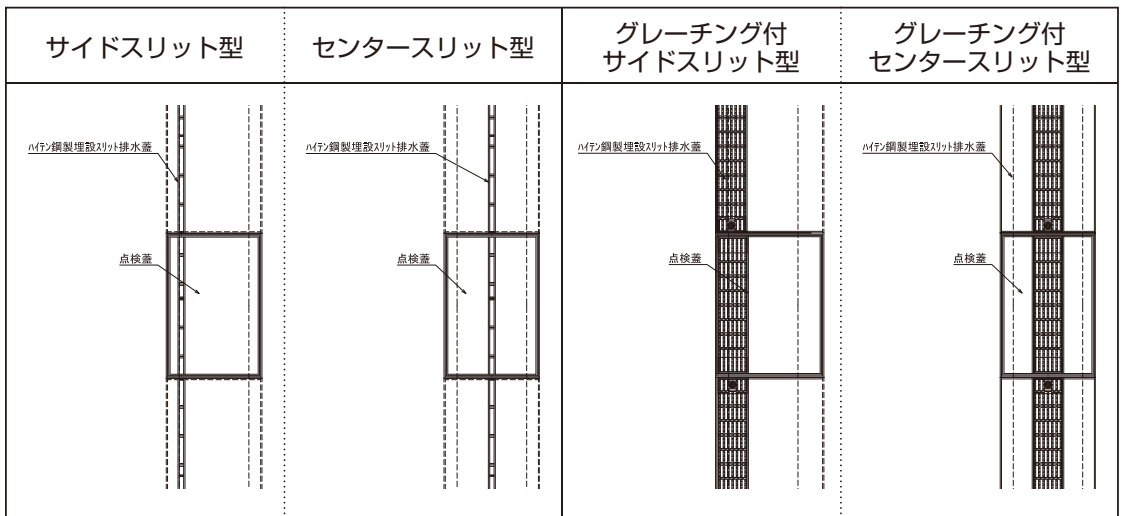

※集水樹の製作も可能です。

1) 本体価格表は消費税を含んでおりません。 2) 定価で50,000円未満の発送については、運賃3,000円のご負担をお願いします。